

**МІНІСТЕРСТВО ОСВІТИ І НАУКИ УКРАЇНИ  
МІНІСТЕРСТВО ОХОРОНИ ЗДОРОВ'Я УКРАЇНИ  
КОМУНАЛЬНИЙ ЗАКЛАД  
КИЇВСЬКОЇ ОБЛАСНОЇ РАДИ  
«БІЛОЦЕРКІВСЬКИЙ МЕДИЧНИЙ ФАХОВИЙ КОЛЕДЖ»**

**ОСВІТНЬО-ПРОФЕСІЙНА ПРОГРАМА  
СЕСТРИНСЬКА СПРАВА**

**фахової передвищої освіти**

<b>ГАЛУЗЬ ЗНАНЬ</b>	I Охорона здоров'я та соціальне забезпечення
<b>СПЕЦІАЛЬНІСТЬ</b>	I5 Медсестринство
<b>ОСВІТНЯ КВАЛІФІКАЦІЯ</b>	фаховий молодший бакалавр

**ЗАТВЕРДЖЕНО**  
Педагогічною радою  
КОМУНАЛЬНОГО ЗАКЛАДУ  
КИЇВСЬКОЇ ОБЛАСНОЇ РАДИ  
«БІЛОЦЕРКІВСЬКИЙ  
МЕДИЧНИЙ ФАХОВИЙ КОЛЕДЖ»  
(протокол № 7 від 30.06.2023)

ОПІ вводиться в дію з 01.09.2023

зі змінами (протокол № 1 від 30.08.2024)

зі змінами (протокол № 1 від 27.08.2025)

**Керівник ЗОПО**

**Катерина КВАША**

(наказ № 110-о від 27.08.2025)



**м. Біла Церква  
2025**



## ПЕРЕДМОВА

Освітньо-професійна програма «Сестринська справа» розроблена на основі стандарту фахової передвищої освіти, затвердженого наказом Міністерства освіти і науки України від 08.11.2021 № 1202 «Про затвердження стандарту фахової передвищої освіти зі спеціальності 223 Медсестринство галузі знань 22 Охорона здоров'я освітньо-професійного ступеня «фаховий молодший бакалавр» (далі - Стандарт фахової передвищої освіти), та введена в дію з 2025/2026 навчального року.

URL:

<https://www.google.com/search?q=%D1%81%D1%82%D0%B0%D0%BD%D0%B4%D0%B0%D1%80%D1%82+223+%D0%BC%D0%B5%D0%B4%D1%81%D0%B5%D1%81%D1%82%D1%80%D0%B8%D0%BD%D1%81%D1%82%D0%B2%D0%BE&oq=&aqs=chrome.5.35i39i362l8.539942836j0j15&sourceid=chrome&ie=UTF-8>

Запропоновано робочою групою:

**Голова робочої групи:**

**СЕРБІН Максим** – директор КЗ КОР «БЦ МЕДИЧНИЙ ФАХОВИЙ КОЛЕДЖ»;

**Члени робочої групи:**

СЕРГІЄНКО Олена	заступник директора з навчальної роботи, кандидат економічних наук, магістр менеджменту (освітня програма «Управління та економіка організацій охорони здоров'я»), доктор філософії; викладачка основ економічної теорії; основ філософських знань; спеціаліст вищої категорії, викладач-методист
ГАЮК Надія	методист коледжу; доктор філософії спеціальності 102 «Хімія»
КОВАЛЬ Галина	зав. відділення «Медсестринства та стоматології», викладачка іноземної мови, іноземної мови (за проф. спрямуванням), спеціаліст вищої категорії, старший викладач
ОВЕРЧЕНКО Тетяна	зав. відділення «Профільної загальної середньої освіти», кандидат технічних наук, викладачка хімії, спеціаліст вищої категорії
КОВАЛЬ Ольга	викладачка педіатрії; оториноларингології; медсестринства в сімейній медицині, спеціаліст вищої категорії, викладач-методист
КУБРАК Микола	викладач анатомії та фізіології людини, спеціаліст вищої категорії, старший викладач
МАШКОВСЬКА Ірина	викладачка анатомії та фізіології людини, медичної біології з основами генетики, спеціаліст вищої категорії.
ГОНЧАРЕНКО Ірина	викладачка медсестринства в педіатрії; медсестринства в сімейній медицині; спеціаліст першої категорії
ЛИХОВІД Марія	-здобувачка ФПО ОПП «Сестринська справа», 21с
ХАНДУСЬ Ірина	-здобувачка ФПО ОПП «Сестринська справа», 111с

### **Рецензії-відгуки зовнішніх стейкхолдерів**

1. ГРУЗИНСЬКИЙ Олександр – генеральний директор КНП БМР «Білоцерківська міська лікарня № 2»;
2. БІГАРІ Наталія - генеральний директор КНП КОР «Київська обласна дитяча лікарня №2»;
3. КУХ Юрій – генеральний директор КНП БМР «Білоцерківський пологовий будинок»;
4. ЧЕРНЕНКО Людмила, генеральний директор КНП БМР «Міський центр первинної медико-санітарної допомоги № 1»

**1. Опис освітньо-професійної програми  
зі спеціальності І5 Медсестринство  
галузі знань І Охорона здоров'я та соціальне забезпечення**

<b>1 - Загальна інформація</b>	
<b>Повна назва закладу фахової передвищої освіти</b>	КОМУНАЛЬНИЙ ЗАКЛАД КИЇВСЬКОЇ ОБЛАСНОЇ РАДИ «БІЛОЦЕРКІВСЬКИЙ МЕДИЧНИЙ ФАХОВИЙ КОЛЕДЖ»
<b>Освітньо-професійний ступінь</b>	Фаховий молодший бакалавр
<b>Освітня кваліфікація</b>	Фаховий молодший бакалавр
<b>Професійна кваліфікація</b>	
<b>Кваліфікація в дипломі</b>	Освітньо-професійний ступінь - фаховий молодший бакалавр Спеціальність І5 Медсестринство Освітньо-професійна програма Сестринська справа
<b>Рівень кваліфікації згідно з Національною рамкою кваліфікацій</b>	5 рівень Національної рамки кваліфікацій
<b>Офіційна назва освітньо-професійної програми</b>	Сестринська справа
<b>Обсяг кредитів ЄКТС, необхідний для здобуття ступеня фахового молодшого бакалавра</b>	180 кредитів ЄКТС, термін навчання 2 роки 10 місяців, термін навчання 3 роки 10 місяців Мінімум 65% обсягу освітньо-професійної програми має бути спрямованим на забезпечення результатів навчання за спеціальністю, визначених Стандартом фахової передвищої освіти
<b>Наявність акредитації</b>	Освітньо-професійна програма неакредитована. Акредитацію освітньо-професійної програми передбачено у 2025/2026 навчальному році
<b>Термін дії освітньо-професійної програми</b>	
<b>Вимоги до осіб, які можуть розпочати навчання за програмою</b>	- повна загальна середня освіта (профільна середня освіта); - базова середня освіта; - професійна освіта; - фахова передвища освіта; - вища освіта. Умови вступу визначаються «Правилами прийому до КОМУНАЛЬНОГО ЗАКЛАДУ КИЇВСЬКОЇ ОБЛАСНОЇ РАДИ «БІЛОЦЕРКІВСЬКИЙ МЕДИЧНИЙ ФАХОВИЙ КОЛЕДЖ», затвердженими у встановленому порядку.
<b>Мова(и) викладання</b>	Українська
<b>Інтернет-адреса постійного розміщення освітньо-професійної програми</b>	<a href="http://bcmc.kiev.ua">http://bcmc.kiev.ua</a>

## 2 - Мета освітньо-професійної програми

Забезпечити загальнокультурну та професійно-орієнтовану підготовку здобувача фахової передвищої освіти освітньо-професійного ступеня - фаховий молодший бакалавр, визначити обсяг спеціальних знань, умінь та навичок, достатніх для вирішення типових задач діяльності фахівця на відповідній посаді, включаючи володіння сучасними знаннями з теорії та практики медсестринства, здатність використовувати теоретичні знання та практичні уміння для вирішення типових задач та практичних проблем, готовність до здійснення професійної діяльності відповідно до клінічних протоколів та стандартів медсестринської діяльності з урахуванням сучасних міжнародних тенденцій на засадах етики.

Мета освітньо-професійної програми «Сестринська справа» відповідає місії та стратегії розвитку КЗ КОР «БЦ МЕДИЧНИЙ ФАХОВИЙ КОЛЕДЖ», а саме: створенні умов для професійного, інтелектуального, соціального та творчого розвитку особистості, та передбачає якісну підготовку конкурентоспроможних на ринку, висококваліфікованих фахівців, здатних до професійної діяльності й готових до постійного професійного зростання, соціальної та професійної мобільності.

## 3 - Характеристика освітньо-професійної програми

<b>Предметна область</b>	<p><b>Об'єктом вивчення та діяльності</b> є оцінка стану пацієнтів; визначення потреб пацієнтів; здійснення загального та спеціального догляду й супроводу пацієнтів; надання невідкладної долікарської допомоги при гострих захворюваннях і нещасних випадках; оволодіння методами обстеження та основними лікувально-діагностичними маніпуляціями; участь у профілактиці захворювань, лікувально-діагностичному процесі та освіті пацієнтів з дотриманням етико-деонтологічних принципів.</p> <p><b>Цілі навчання:</b> підготовка фахівців, здатних до виконання всіх видів діяльності та втручань, передбачених кваліфікаційними характеристиками фахівців галузі знань І Охорона здоров'я та соціальне забезпечення, спеціальності І5 Медсестринство.</p> <p><b>Теоретичний зміст предметної області:</b> знання з питань охорони здоров'я населення, профілактики, діагностики та лікування захворювань, опіки та супроводу пацієнтів на індивідуальному, родинному та популяційному рівнях для здійснення професійної діяльності фахівців спеціальності І5 Медсестринство.</p> <p><b>Методи, методики та технології:</b> словесні, наочні, практичні, інтерактивні та інноваційні методи навчання; анамнестичні, клінічні, лабораторні, інструментальні методи провадження діагностичного процесу, визначення провідних симптомів та синдромів, організація догляду за пацієнтами; технології діагностики, лікування та профілактики; самостійна дослідницька діяльність.</p> <p><b>Інструменти та обладнання:</b> маніпуляційна техніка; діагностичні, лікувальні та інші пристрої, предмети та прилади для проведення фахової діяльності.</p>
<b>Академічні та професійні права випускників</b>	<p>Продовження навчання для здобуття вищої освіти: початковий рівень (короткий цикл) рівень вищої освіти; перший (бакалаврський) рівень вищої освіти; другий (магістерський) рівень вищої освіти (І2 Медицина). Набуття додаткових кваліфікацій в системі освіти дорослих та у системі післядипломної освіти.</p>

**4 - Придатність випускників до працевлаштування та подальшого навчання**

**Придатність до працевлаштування**

Фахівець підготовлений до роботи в галузі економіки за ДК 009:2010, затвердженим і введеним в дію наказом Держспоживстандарту України від 11.10.2010 № 457.

Таблиця 1 - Код, назва галузі і видів економічної діяльності

Назва галузі і видів економічної діяльності	Код
Професійна, наукова та технічна діяльність	Q

Фахівець спроможний виконувати зазначену професійну роботу відповідно до класифікатора професій ДК-003:2010, довідника кваліфікаційних характеристик працівників за такими класифікаційними угрупованнями та професійними назвами робіт, зазначений перелік не є вичерпним:

Код КВЕД			
	Розділ	Група	Клас
	86 Охорона здоров'я	86.1 Діяльність лікарняних закладів	86.10 Діяльність лікарняних закладів
		86.2 Медична та стоматологічна практика	86.21 Загальна медична практика
			86.22 Спеціалізована медична практика
		86.9 Інша діяльність у сфері охорони здоров'я	86.90 Інша діяльність

КОД КП	КОД ЗКПШТР	ВИПУСК ЄТКД	ВИПУСК ДЖХП	ПРОФЕСІЙНА НАЗВА РОБОТИ
3231			78	Сестра медична / брат медичний
				Сестра медична дитячої поліклініки / брат медичний
				Сестра медична дитячого стаціонару / брат медичний
				Сестра медична загальної практики - сімейної медицини / брат медичний
3231			78	Сестра медична з косметичних процедур / брат медичний
3231			78	Сестра медична патронажна (брат медичний патронажний)
3231			78	Сестра медична (брат медичний) поліклініки

	3231			78	Сестра медична стаціонару / брат медичний
	3231			78	Сестра медична-анестезист (брат медичний-анестезист)
	3231			78	Сестра медична зі стоматології / брат медичний
	3231				Сестра медична (брат медичний) милосердя
					Сестра медична (крім спеціалізованих відділень)
	3232			78	Акушерка \ акушер
					Акушерка жіночої консультації / акушер
					Акушерка стаціонару / акушер
					Інструктор із трудової терапії
					Інструктор - дезінфектор
					Лаборант санітарно-гігієнічної лабораторії
					Фельдшер санітарний
					Фельдшер із санітарної освіти
	3221	25180		78	Фельдшер
	3221	25188		78	Фельдшер із медицини невідкладних станів

#### 5 - Викладання та оцінювання

<b>Викладання та навчання</b>	<p>Використовується студентоорієнтований, проблемно-орієнтований, професійно-орієнтований, комунікативний, міждисциплінарний підходи до навчання.</p> <p>Навчання здійснюється під час лекційних, практичних та семінарських занять, самостійної позааудиторної роботи з використанням сучасних інформаційних технологій навчання, консультацій з викладачами, різних видів практик.</p>
<b>Оцінювання</b>	<p>Оцінювання навчальних досягнень здобувачів фахової передвищої освіти здійснюється за чотирибальною шкалою – («5» - «відмінно», «4» - «добре», «3» - «задовільно», «2» - «незадовільно»).</p> <p>Атестація здобувачів здійснюється у формі єдиного державного кваліфікаційного іспиту.</p> <p>Єдиний державний кваліфікаційний іспит спрямований на перевірку досягнення результатів навчання, визначених Стандартом та освітньо-професійною програмою. Рівень фахової підготовки встановлюється за допомогою різних за формою завдань і складається з таких компонентів:</p>

	<p>- тестовий іспит, який оцінює рівень професійної компетентності із фахових дисциплін;</p> <p>- практично орієнтований іспит, який оцінює готовність здобувача до провадження професійної діяльності відповідно до вимог Стандарту шляхом демонстрування практичних компонентів професійної компетентності на реальному об'єкті або на моделі.</p>
<b>6 - Перелік компетентностей випускника</b>	
<b>Інтегральна компетентність</b>	Здатність вирішувати типові спеціалізовані завдання в медичній галузі або у процесі навчання, що вимагає застосування положень і методів медсестринської і медичної науки та може характеризуватися певною невизначеністю умов; відповідальність за результати своєї діяльності; здійснення контролю інших осіб у визначених ситуаціях.
<b>Загальні компетентності</b>	<p>ЗК. 1. Здатність реалізувати свої права і обов'язки як члена суспільства, усвідомлювати цінності громадянського (вільного демократичного) суспільства та необхідність його сталого розвитку, верховенства права, прав і свобод людини і громадянина в Україні.</p> <p>ЗК. 2. Здатність зберігати та примножувати моральні, культурні, наукові цінності і досягнення суспільства на основі розуміння історії та закономірностей розвитку предметної області, її місця у загальній системі знань про природу і суспільство та у розвитку суспільства, техніки і технологій, використовувати різні види та форми рухової активності для активного відпочинку та ведення здорового способу життя.</p> <p>ЗК. 3. Усвідомлення рівних можливостей та гендерних проблем.</p> <p>ЗК. 4. Здатність застосовувати знання у практичних ситуаціях.</p> <p>ЗК. 5. Здатність спілкуватися державною мовою як усно, так і письмово.</p> <p>ЗК. 6. Знання та розуміння предметної області та розуміння професійної діяльності.</p> <p>ЗК. 7. Здатність спілкуватися іноземною мовою.</p> <p>ЗК. 8. Здатність до міжособистісної взаємодії.</p>
<b>Спеціальні компетентності</b>	<p>СК. 1. Здатність до застосування професійних стандартів та нормативно-правових актів у повсякденній медичній практиці.</p> <p>СК. 2. Здатність до вміння задовольняти потреби пацієнта протягом різних періодів життя (включаючи процес умирання), шляхом обстеження, діагностики, планування та виконання медичних втручань, оцінювання результату та корекції індивідуальних планів догляду та супроводу пацієнта.</p> <p>СК. 3. Здатність до самоменеджменту у професійній медичній діяльності.</p> <p>СК. 4. Здатність до співпраці з пацієнтом, його оточенням, з іншими медичними й соціальними працівниками на засадах сімейно-орієнтованого підходу, враховуючи особливості здоров'я чи перенесені хвороби та фізичні, соціальні, культурні, психологічні, духовні чинники і фактори довкілля, здійснювати санітарно-просвітницьку роботу.</p> <p>СК. 5. Здатність до динамічної адаптації та саморегуляції у важких життєвих і професійних ситуаціях з урахуванням механізму управління власними емоційною, мотиваційно-вольовою, когнітивною сферами.</p>

	<p>СК. 6. Здатність до роботи в мультидисциплінарній команді при здійсненні професійної діяльності, для ефективного надання допомоги пацієнту протягом життя, з урахуванням усіх його проблем зі здоров'ям.</p> <p>СК. 7. Здатність до вміння обирати обґрунтовані рішення в стандартних клінічних ситуаціях, спираючись на здобуті компетентності та нести відповідальність відповідно до законодавства.</p> <p>СК. 8. Здатність до використання інформаційного простору та сучасних цифрових технологій в професійній медичній діяльності.</p> <p>СК. 9. Здатність до використання сукупностей професійних навичок (умінь) при підготовці та проведенні діагностичних досліджень та застосовуванні дезінфікуючих і лікарських засобів у професійній діяльності.</p> <p>СК. 10. Здатність до забезпечення безпеки пацієнта, дотримання принципів інфекційної та особистої безпеки, збереження здоров'я у процесі здійснення догляду, виконання маніпуляцій, процедур, при переміщенні та транспортуванні пацієнта, наданні екстреної медичної допомоги.</p> <p>СК. 11. Здатність до застосування сукупностей втручань та дій для забезпечення пацієнту гідного ставлення, конфіденційності, захисту його прав, фізичних, психологічних та духовних потреб на засадах транскультурального медсестринства, толерантної та неосудної поведінки.</p> <p>СК. 12. Здатність до безперервного професійного розвитку фахівців у сфері охорони здоров'я (освіта впродовж життя).</p> <p>СК. 13. Здатність до використання професійно профільованих знань, умінь та навичок для здійснення санітарно-гігієнічних і лабораторних досліджень, протиепідемічних та дезінфекційних заходів.</p> <p>СК. 14. Здатність до дотримання принципів медичної етики та деонтології.</p> <p>СК. 15. Здатність до здійснення профілактичних втручань, спрямованих на зменшення інфекційних захворювань серед дорослого та дитячого населення, зокрема вакцинацію згідно з календарем профілактичних щеплень та екстрену імунпрофілактику, включаючи її популяризацію.</p>
	<p><b>7 - Зміст підготовки здобувачів фахової перед вищої освіти, сформований у термінах результатів навчання</b></p>
	<p>РН. 1. Вільно спілкуватися державною та іноземною мовами для комунікації, ведення медичної та іншої ділової документації.</p> <p>РН. 2. Застосовувати сучасні цифрові та комунікативні технології для пошуку інформації та документування результатів професійної діяльності.</p> <p>РН. 3. Застосовувати основні положення законодавства в охороні здоров'я.</p> <p>РН. 4. Вести медичну документацію за формами, встановленими нормативно-правовими документами.</p> <p>РН. 5. Дотримуватися правил охорони праці та безпеки життєдіяльності.</p> <p>РН. 6. Обирати тактику спілкування з пацієнтами та членами їхніх родин, колегами, дотримуючись принципів професійної етики,</p>

	<p>толерантної та неосудної поведінки при здійсненні професійної діяльності, з урахуванням соціальних, культурних, гендерних та релігійних відмінностей.</p> <p>РН. 7. Застосовувати паліативну компетентність при роботі з пацієнтами, їх оточенням, медичними та соціальними працівниками під час здійснення професійної діяльності.</p> <p>РН. 8. Вживати заходи спрямовані на створення безпечного лікарняного середовища та дотримання лікувально-охоронного режиму, в інтересах збереження власного здоров'я та зміцнення здоров'я пацієнта.</p> <p>РН. 9. Розпізнавати й інтерпретувати ознаки здоров'я і його змін, хвороби чи інвалідності (оцінка/діагноз), обмежень можливості повноцінної життєдіяльності та визначати проблеми пацієнтів при різних захворюваннях і станах.</p> <p>РН. 10. Вміти проводити підготовку пацієнта до лабораторних, інструментальних та інших досліджень, здійснювати забір біологічного матеріалу та проб, скеровувати до лабораторії.</p> <p>РН. 11. Застосовувати лікарські препарати та медикаменти при здійсненні професійної діяльності.</p> <p>РН. 12. Виконувати медичні маніпуляції та процедури відповідно до фахових протоколів, алгоритмів, включаючи надання послуг з первинної медичної допомоги в складі команди первинної медичної допомоги.</p> <p>РН. 13. Надавати екстрену та невідкладну долікарську медичну допомогу.</p> <p>РН. 14. Здійснювати заходи щодо збереження репродуктивного здоров'я населення з метою покращення демографічної ситуації.</p> <p>РН. 15. Надавати консультативну допомогу та здійснювати навчання населення щодо здорового способу життя, наслідків нездорового способу життя, важливості збільшення фізичної активності та здорового харчування, вакцинації; забезпечувати реабілітацію реконвалесцентів та диспансеризацію пацієнтів.</p> <p>РН. 16. Вживати заходи, спрямовані на специфічну та неспецифічну профілактику захворювань.</p> <p>РН. 17. Вживати протиепідемічні заходи в осередку інфекційних та особливо небезпечних захворювань при здійсненні професійної діяльності.</p> <p>РН. 18. Дотримуватися правил ефективної взаємодії в команді для надання якісної медичної допомоги різним категоріям населення.</p> <p>РН. 19. Здійснювати взаємозалежні професійні функції з метою забезпечення якісної медичної допомоги населенню.</p>
<b>8 - Ресурсне забезпечення реалізації освітньо-професійної програми</b>	
<b>Кадрове забезпечення</b>	<p>Коледж забезпечений педагогічними працівниками, необхідними для реалізації затверджених освітньо-професійних програм відповідної спеціальності та навчальних планів.</p> <p>Кожний освітній компонент забезпечений педагогічними працівниками з урахуванням їх освітньої та/або професійної кваліфікації. Відповідність кваліфікації визначається спеціальністю згідно з документом про вищу освіту або науковий ступінь, або досвідом практичної роботи за відповідним фахом не менше п'яти років (крім педагогічної чи науково-педагогічної діяльності).</p>

	<p>Частка педагогічних працівників, які працюють у здобувача ліцензії (ліцензіата) за основним місцем роботи, становить не менше 50 відсотків за відповідною спеціальністю.</p> <p>Під час організації освітнього процесу можуть залучатися професіонали з досвідом дослідницької, управлінської, інноваційної, творчої роботи та/або роботи за фахом.</p> <p>Підвищення кваліфікації за фахом здійснюється систематично, відповідно до Порядку підвищення кваліфікації науково-педагогічних та педагогічних працівників, згідно з Постановою кабінету міністрів України № 800 від 21 серпня 2019 року.</p>
<p><b>Матеріально-технічне забезпечення</b></p>	<p>Коледж має матеріально-технічне забезпечення освітньої діяльності на рівні фахової передвищої освіти, зокрема:</p> <ol style="list-style-type: none"> <li>1) наявні документи, оформлені відповідно до вимог законодавства, які підтверджують право власності чи користування майном для провадження освітньої діяльності на строк не менший необхідного для завершення одного повного циклу освітньої діяльності;</li> <li>2) забезпечений навчальними кабінетами, кабінетами доклінічної практики, навчальними кімнатами у закладах охорони здоров'я, включаючи комп'ютерні робочі місця, обладнання та устаткування;</li> <li>3) забезпечений спортивним залом та спортивними майданчиками, актовим залом, медичним пунктом, бібліотекою з читальним залом, гуртожитком, доступом до мережі Інтернет, у т.ч. бездротовим доступом;</li> <li>4) забезпечений навчальними аудиторіями з мультимедійним обладнанням.</li> </ol> <p>Площа навчальних приміщень для здійснення освітнього процесу становить не менше 2,4 кв. метра на одного здобувача фахової передвищої освіти.</p> <p>Кількість кабінетів/аудиторій та їх назви визначаються навчальним планом зі спеціальності І5 Медсестринство ОПП «Сестринська справа». Матеріально-технічне забезпечення кабінетів/аудиторій включає обладнання згідно з чинними нормами оснащення. Кабінети/аудиторії паспортизовані.</p>
<p><b>Інформаційне та навчально-методичне забезпечення</b></p>	<p>Інформаційне забезпечення освітньої діяльності Коледжу забезпечується підручниками, обов'язковими для вивчення навчальних дисциплін (предметів) та/або забезпечення постійного доступу до їх електронних версій.</p> <p>Навчально-методичне забезпечення освітньої діяльності на рівні фахової передвищої освіти в Коледжі містить затверджену педагогічною радою освітньо-професійну програму (освітню програму), відповідний навчальний план, робочі навчальні плани, що відповідають вимогам Стандарту фахової передвищої освіти спеціальності 223 Медсестринство галузі знань 22 Охорона здоров'я.</p> <p>ОПП «Сестринська справа» забезпечується навчально-методичними комплексами з усіх освітніх компонентів, до складу яких входять:</p> <ul style="list-style-type: none"> <li>- робоча програма навчальної дисципліни;</li> <li>- конспект (план-конспект) лекцій навчальної дисципліни;</li> </ul>

	<ul style="list-style-type: none"> <li>- методичні вказівки/рекомендації/інструкції до практичних занять/навчальної практики;</li> <li>- методичні рекомендації до самостійної позааудиторної роботи здобувачів фахової передвищої освіти (Карти ООД);</li> <li>- матеріали контролю знань здобувачів фахової передвищої освіти;</li> <li>- завдання (тести, задачі, запитання) для поточного контролю знань здобувачів фахової передвищої освіти;</li> <li>- питання (завдання) до семестрового контролю з навчальної дисципліни для екзаменів, диференційованих заліків;</li> <li>- комплексна контрольна робота (ККР)/директорська контрольна робота (ДКР);</li> <li>- критерії оцінювання навчальних досягнень здобувачів фахової передвищої освіти.</li> </ul> <p>До програмного забезпечення входить електронний ресурс, представлений електронними підручниками та посібниками, навчальними відеофільмами/презентаціями, комп'ютерними програмами для проведення тестового контролю знань здобувачів фахової передвищої освіти, офіційний веб-сайт Коледжу, на якому розміщена основна інформація про його діяльність.</p>
<b>9 - Академічна мобільність</b>	
<b>Національна кредитна мобільність</b>	Академічна мобільність здійснюватиметься на підставі Закону України «Про фахову передвищу освіту» та укладеними угодами/програмами про академічну мобільність між закладами освіти України.
<b>Міжнародна кредитна мобільність</b>	
<b>Навчання іноземних здобувачів фахової передвищої освіти (за наявності)</b>	Не здійснюється за відсутності ліцензії

## 2. Перелік освітніх компонентів і логічна послідовність їх виконання

### 2.1. Перелік освітніх компонентів ОПП

Код о/к	Освітні компоненти ОПП (навчальні дисципліни, практики)	Кількість кредитів ЄКТС	Форма підсумкового контролю
<b>Обов'язкові освітні компоненти ОПП</b>			
<b>Обов'язкові освітні компоненти, що формують загальні компетентності</b>			
ОК 1	Історія та культура України	3	Дифзалік
ОК 2	Основи філософських знань	3	Дифзалік
ОК 3	Фізичне виховання	5	Дифзалік
ОК 4	Українська мова (за професійним спрямуванням)	3	Дифзалік
ОК 5	Іноземна мова (за професійним спрямуванням)	5	Дифзалік
ОК 6	Основи правознавства та законодавства в охороні здоров'я	3	Дифзалік
ОК 7	Основи латинської мови з медичною термінологією	3	Дифзалік
ОК 8	Основи загальної та медичної психології	3	Дифзалік
ОК 9	Основи інформаційних технологій в медицині	3	Дифзалік
ОК 10	Анатомія та фізіологія людини	6	Екзамен
ОК 11	Основи патології	4	Дифзалік
ОК 12	Медична біологія з основами генетики	3	Дифзалік
ОК 13	Мікробіологія з основами імунології	3	Дифзалік
ОК 14	Фармакологія та медична рецептура	5	Дифзалік
ОК 15	Основи екології та профілактичної медицини	3	Дифзалік
ОК 16	Медична хімія	3	Дифзалік
<b>Разом</b>		<b>58</b>	
<b>Обов'язкові освітні компоненти, що формують спеціальні компетентності</b>			
ОК 17	Основи медсестринства	11	Екзамен
ОК 18	Акушерство та медсестринство в гінекології	8	Дифзалік
ОК 19	Медсестринство в педіатрії	9	Екзамен
ОК 20	Медсестринство у внутрішній медицині	9	Екзамен
ОК 21	Медсестринство в інфектології	3	Дифзалік
ОК 22	Медсестринство в хірургії	9	Екзамен
ОК 23	Громадське здоров'я та громадське медсестринство	3	Дифзалік
ОК 24	Медсестринство в дерматології та венерології	3	Дифзалік
ОК 25	Медсестринство в неврології	3	Дифзалік
ОК 26	Медсестринство в психіатрії та наркології	3	Дифзалік
ОК 27	Медсестринство в загальній практиці-сімейній медицині	5	Дифзалік
ОК 28	Медсестринство в реабілітології	3	Дифзалік
ОК 29	Медсестринська етика	3	Дифзалік
ОК 30	Медицина невідкладних станів	6	Екзамен
ОК 31	Військово-медична підготовка та медицина надзвичайних ситуацій	4	Дифзалік
ОК 32	Безпека життєдіяльності та основи охорони праці в галузі	3	Дифзалік
<b>Разом</b>		<b>85</b>	

<b>Практична підготовка</b>			
ОК 33	Виробнича практика	6	Дифзалік
ОК 34	Переддипломна практика	12	Дифзалік
<b>Разом</b>		<b>18</b>	
ОК 35	Атестація здобувачів фахової передвищої освіти (ЄДКІ)	1	Іспит
<b>Загальний обсяг обов'язкових освітніх компонентів</b>		<b>162</b>	
<b>Вибіркові освітні компоненти ОПІ</b>			
ВК 1	Вибірковий освітній компонент 1	3	Дифзалік
ВК 2	Вибірковий освітній компонент 2	3	Дифзалік
ВК 3	Вибірковий освітній компонент 3	3	Дифзалік
ВК 4	Вибірковий освітній компонент 4	3	Дифзалік
ВК 5	Вибірковий освітній компонент 5	3	Дифзалік
ВК 6	Вибірковий освітній компонент 6	3	Дифзалік
<b>Загальний обсяг вибірових освітніх компонентів:</b>		<b>18</b>	
<b>Загальний обсяг кредитів ОПІ</b>		<b>180</b>	

**2.2. Структурно-логічна схема ОПІ трудоємкістю 180 кредитів ЄКТС,  
термін навчання 2 роки 10 місяців  
на основі повної загальної середньої освіти**

<b>I семестр</b>	<b>II семестр</b>	<b>III семестр</b>	<b>IV семестр</b>	<b>V семестр</b>	<b>VI семестр</b>
ОК1	ОК3	ОК2	ОК27	ОК19	ОК19
ОК3	ОК4	ОК5	ОК19	ОК20	ОК20
ОК7	ОК5	ОК6	ОК20	ОК22	ОК22
ОК8	ОК10	ОК15	ОК21	ОК30	ОК30
ОК9	ОК11	ОК29	ОК22	ОК26	ОК28
ОК10	ОК13	ОК32	ОК24	ОК18	ОК34
ОК12	ОК14	ВК2	ОК25	ОК23	ВК6
ОК16	ОК17	ВК3	ОК33	ОК31	ОК35(ЄДКІ)
ОК17	ВК1	ВК4	ВК5		

Структурно-логічна схема ОПП «Сестринська справа» трудоємністю 180 кредитів ЄКТС, термін навчання 2 роки 10 місяців на основі повної загальної середньої освіти.

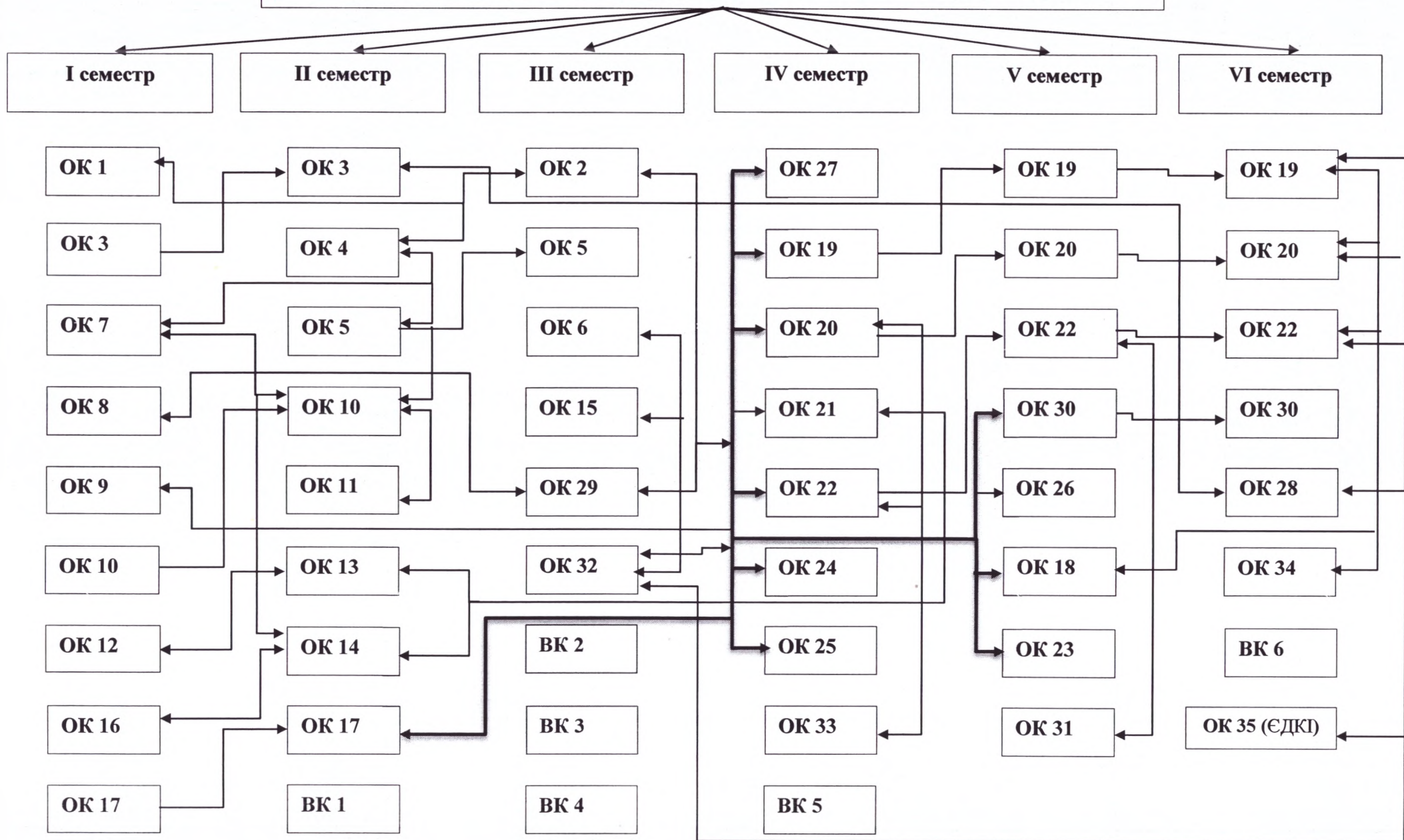

Структурно-логічна схема ОПШ «Сестринська справа» трудоємкістю 180 кредитів ЄКТС, термін навчання 3 роки 10 місяців на основі базової середньої освіти.

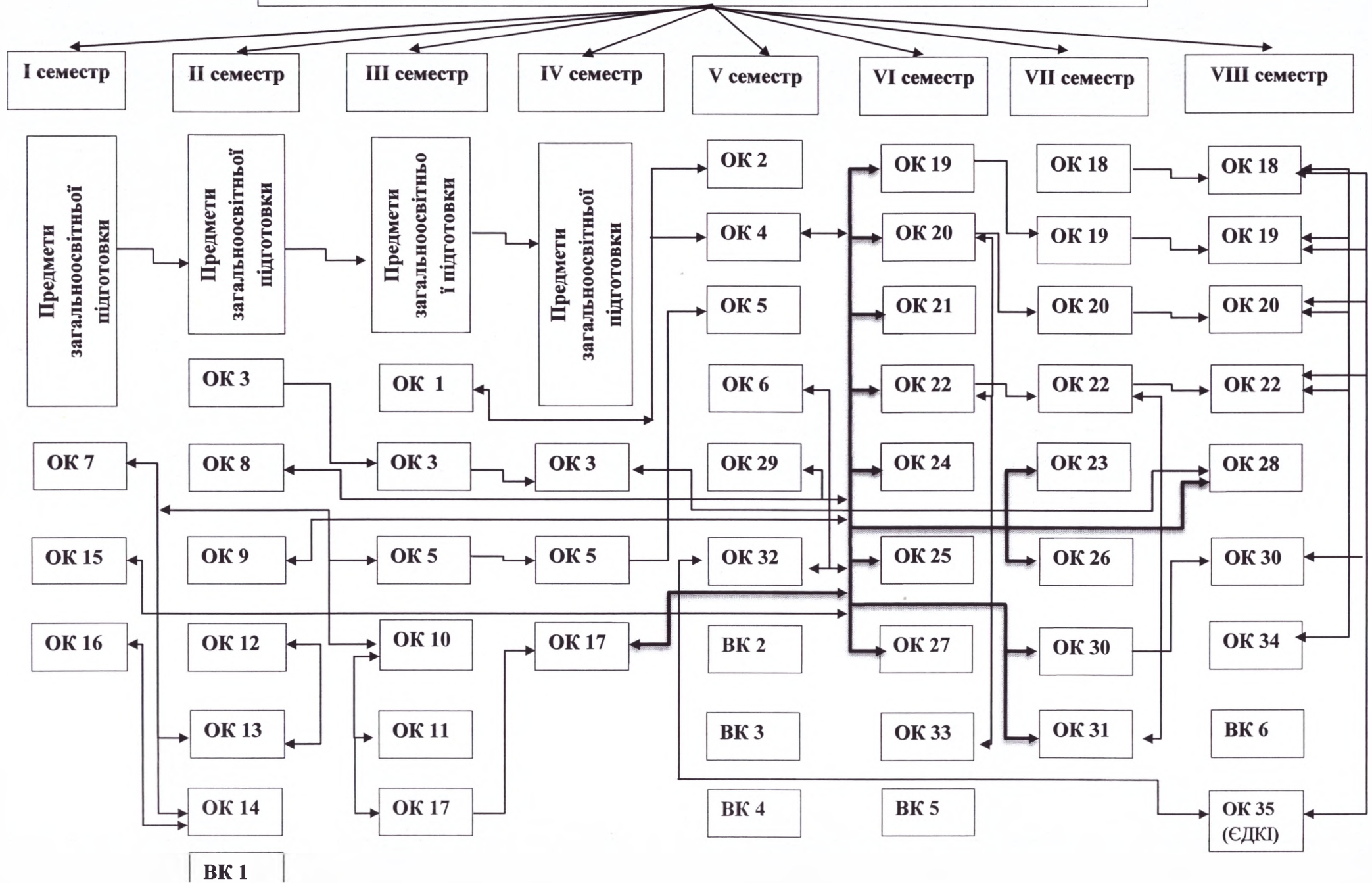

### 3. Форми атестації здобувачів фахової передвищої освіти

Форми атестації здобувачів фахової передвищої освіти	Атестація здобувачів здійснюється у формі єдиного державного кваліфікаційного іспиту.
Вимоги до єдиного комплексного кваліфікаційного іспиту	<p>Єдиний комплексний кваліфікаційний іспит спрямований на перевірку досягнення результатів навчання, визначених Стандартом та освітньо-професійною програмою. Рівень фахової підготовки встановлюється за допомогою різних за формою завдань і складається з таких компонентів:</p> <ul style="list-style-type: none"><li>- тестовий іспит, який оцінює рівень професійної компетентності із фахових дисциплін;</li><li>- практично орієнтований іспит, який оцінює готовність здобувача до провадження професійної діяльності відповідно до вимог Стандарту шляхом демонстрування практичних компонентів професійної компетентності на реальному об'єкті або на моделі.</li></ul>

#### **4. Вимоги до наявності системи внутрішнього забезпечення якості фахової передвищої освіти**

У КЗ КОР «БЦ МЕДИЧНИЙ ФАХОВИЙ КОЛЕДЖ» (далі – Коледж) функціонує система забезпечення закладом фахової передвищої освіти якості освітньої діяльності та якості фахової передвищої освіти (система внутрішнього забезпечення якості), яка передбачає здійснення таких процедур і заходів:

- 1) визначення й оприлюднення політики, принципів і процедур забезпечення якості фахової передвищої освіти, що інтегровані до загальної системи управління Коледжем, узгоджені з його стратегією та передбачають залучення внутрішніх і зовнішніх зацікавлених сторін;
- 2) визначення та послідовне дотримання процедури розроблення освітньо-професійної програми, яка забезпечує відповідність її змісту Стандарту фахової передвищої освіти, декларованим цілям, урахування позицій зацікавлених сторін, чітке визначення кваліфікацій, що присуджуються та/або присвоюються, які мають бути узгоджені з Національною рамкою кваліфікацій;
- 3) здійснення за участю здобувачів фахової передвищої освіти моніторингу та періодичного перегляду освітньо-професійної програми із метою гарантування досягнення встановлених для них цілей та її відповідності потребам здобувачів фахової передвищої освіти і суспільства, включаючи їх опитування;
- 4) забезпечення дотримання вимог правової визначеності, оприлюднення та послідовного дотримання нормативних документів закладу фахової передвищої освіти, що регулюють усі стадії підготовки здобувачів фахової передвищої освіти (прийом на навчання, організацію освітнього процесу, визнання результатів навчання, переведення, відрахування, атестацію тощо);
- 5) забезпечення релевантності, надійності, прозорості та об'єктивності оцінювання, що здійснюється у рамках освітнього процесу;
- 6) визначення та послідовне дотримання вимог щодо компетентності педагогічних працівників, застосовування чесних і прозорих правил прийняття на роботу та безперервного професійного розвитку персоналу;
- 7) забезпечення необхідного фінансування освітньої та викладацької діяльності, а також адекватних та доступних освітніх ресурсів і підтримки здобувачів фахової передвищої освіти за освітньо-професійною програмою;
- 8) забезпечення збирання, аналізу і використання відповідної інформації для ефективного управління освітньо-професійною програмою та іншою діяльністю Коледжу;
- 9) забезпечення публічної, зрозумілої, точної, об'єктивної, своєчасної та легкодоступної інформації про діяльність Коледжу та освітньо-професійну програму, умови і процедури присвоєння ступеня фахової передвищої освіти та кваліфікації;
- 10) забезпечення дотримання академічної доброчесності працівниками Коледжу та здобувачами фахової передвищої освіти, у тому числі створення і забезпечення функціонування ефективної системи запобігання та виявлення академічного плагіату та інших порушень академічної доброчесності, притягнення порушників до академічної відповідальності;
- 11) періодичне проходження процедури зовнішнього забезпечення якості фахової передвищої освіти;
- 12) залучення здобувачів фахової передвищої освіти та роботодавців як повноправних партнерів до процедур і заходів забезпечення якості освіти;
- 13) забезпечення дотримання студентоорієнтованого навчання в освітньому процесі;
- 14) здійснення інших процедур і заходів, визначених законодавством, установчими документами Коледжу або відповідно до них.

Система внутрішнього забезпечення якості фахової передвищої освіти за поданням Коледжу оцінюється Державною службою якості освіти України або акредитованими нею незалежними установами оцінювання та забезпечення якості фахової передвищої освіти на предмет її відповідності вимогам до системи забезпечення якості фахової передвищої освіти, що затверджуються Державною службою якості освіти, та Стандартові і рекомендаціям щодо забезпечення якості фахової передвищої освіти.

**Матриця відповідності визначених Стандартом компетентностей НРК**

Класифікація компетентностей (результатів навчання) за НРК	Знання Зн1 Всебічні спеціалізовані емпіричні та теоретичні знання у сфері навчання та/або професійної діяльності, усвідомлення меж цих знань	Уміння/навички Ум1 Широкий спектр когнітивних та практичних умінь/навичок, необхідних для розв'язання складних задач у спеціалізованих сферах професійної діяльності та/або навчання Ум2 Знаходження творчих рішень або відповідей на чітко визначені конкретні та абстрактні проблеми на основі ідентифікації та застосування даних Ум3 Планування, аналіз, контроль та оцінювання власної роботи та роботи інших осіб у спеціалізованому контексті	Комунікація К1 Взаємодія з колегами, керівниками та клієнтами у питаннях, що стосуються розуміння, навичок та діяльності у професійній сфері та/або у сфері навчання К2 Донесення до широкого кола осіб (колеги, керівники, клієнти) власного розуміння, знань, суджень, досвіду, зокрема у сфері професійної діяльності	Відповідальність і автономія АВ1 Організація та нагляд (управління) в контекстах професійної діяльності або навчання в умовах непередбачуваних змін АВ2 Покращення результатів власної діяльності і роботи інших АВ3 Здатність продовжувати навчання з деяким ступенем автономії
1	2	3	4	5
<b>Загальні компетентності</b>				
ЗК1	Зн1	Ум1, Ум2, Ум3	К1	АВ2
ЗК2	Зн1	Ум1, Ум2	К1	АВ2
ЗК3	Зн1		К1, К2	АВ2
ЗК4	Зн1	Ум1	К1, К2	АВ1, АВ2
ЗК5	Зн1		К2	АВ
ЗК6	Зн1	Ум2, Ум3	К2	АВ1
ЗК7	Зн1	Ум1, Ум2, Ум3	К2	АВ1
ЗК8	Зн1	Ум1	К1, К2	АВ2
<b>Спеціальні компетентності</b>				
СК1	Зн1	Ум1	К1, К2	АВ1, АВ2, АВ3
СК2	Зн1	Ум1	К1	АВ1, АВ2
СК3	Зн1	Ум1, Ум3	К1, К2	АВ1, АВ3
СК4	Зн1	Ум1, Ум2	К2	АВ1, АВ2
СК5	Зн1	Ум1, Ум2, Ум3	К1, К2	АВ1, АВ2, АВ3
СК6	Зн1	Ум1	К1, К2	АВ1, АВ2
СК7	Зн1	Ум1	К1, К2	АВ1, АВ2
СК8	Зн1	Ум1, Ум2	К1, К2	АВ1, АВ2
СК9	Зн1	Ум1	К1	АВ1, АВ2, АВ3
СК10	Зн1	Ум1	К1, К2	АВ2
СК11	Зн1	Ум1, Ум2, Ум3	К1	АВ1, АВ2
СК12	Зн1	Ум1	К2	АВ1, АВ3
СК13	Зн1	Ум1, Ум3	К1, К2	АВ1, АВ3
СК14	Зн1	Ум1	К1, К2	АВ1, АВ2
СК15	Зн1	Ум1, Ум2, Ум3	К1	АВ1, АВ3





